

JOHN COOPER
WORKS



JOHN COOPER WORKS.





その伝説は、 日々書き換えられていく。

1年365日間、努力しつづけることができる人はひと握りしかない。ジョン・クーバーは、その一人。天才的なエンジニアである彼は、1956年に初めてMiniと出会った瞬間、後のラリー王者の姿を見たという。やがて生まれたMini Cooperは、小さいながらも機敏な走りで人々の心を驚掴みに。また、クーバーの予見どおり、モンテカルロ・ラリーにて、はるかにパワフルなエンジンを備えたライバルたちに競り勝ち、3度の勝利を取めた。伝説のクルマは時代と共に姿を変え、今では最新技術を搭載した4つのJohn Cooper Worksモデルが、Mini Cooperの偉大な歴史をさらに比類なきものへと書き換えつづけている。

ドライブのたび、サーキットを駆けぬけているような臨場感を体感できる、John Cooper Works。最高水準のドライビング・ダイナミクスのベースとなるのは、パワフルなエンジンと専用のシャシー、そしてブレーキだ。また、その特徴であるスポーティさは、標準装備だけでクルマの隅々から十分に感じることができる。さらに、こだわりに満ちたディテールの数々や高性能テクノロジーの搭載により、本物のモータースポーツさながらの走りが手に入るだろう。



高速で駆けぬける、 準備はできているか。

The MINI John Cooper Works、
そして The MINI John Cooper Works Convertible。
そのパワフルな加速を実現するのは、最高出力170kW/231PSを
発揮するMINI ツインパワー・ターボと最大トルク320Nmを誇る
強力なエンジン。その相乗効果により、静止状態から100km/hまで、
The MINI John Cooper Worksでは6.1秒*以内、
The MINI John Cooper Works Convertibleでもわずか
6.5秒*以内で到達という驚異的な加速力を発揮する。
選び抜かれた装備の数々が、John Cooper Worksの走りに

魅力を添える。理想的なロード・ホールディングを実現する
アダプティブ・サスペンション。エンジンおよびブレーキの冷却効率を
上げる John Cooper Works 専用 エア・インテーク付
エアロダイナミック・キット。さらに、ボディと同色のサイド・スカートと
ディフューザー・インサート付リア・バンパーがスムーズなエアフローを
実現。John Cooper Works スポーツ・エキゾースト・システムが
魅力的なサウンドを奏で、スポーティな走り心地を叶える。
The MINI John Cooper Works Convertibleのソフト・トップを
上げれば、オープン・エア・コンサートを愉しめるだろう。



パワーと走りの バランス。

MINI史上、最強のドライブ・ユニットを搭載して走る、
The MINI John Cooper Works Clubmanと
The MINI John Cooper Works Crossover。
そのターボ・エンジンは最高出力225kW/306PSと最大トルク450Nmを発揮。
どちらのモデルにも4輪駆動システム（ALL4）が採用され、
この強大なパワーを制御すると同時に、確かな走行安定性をもたらす。
また、電子油圧式多板クラッチがあらゆる状況において、
最適な駆動トルクをフロント・アクスルとリア・アクスルに自動的に配分。
さらに、フロント・アクスルの機械式リミテッド・スリップ・ディファレンシャルが
理想的なコーナリング・ダイナミクスを実現する。

8速オートマチック・トランスミッションによって、この上なくスムーズに行われる
エンジンとドライブ・ユニット間の変速。静止状態から100km/hへの加速を
The MINI John Cooper Works Clubmanは4.9秒*以内、
The MINI John Cooper Works Crossoverは5.1秒*以内で達成する。

*欧州仕様車値

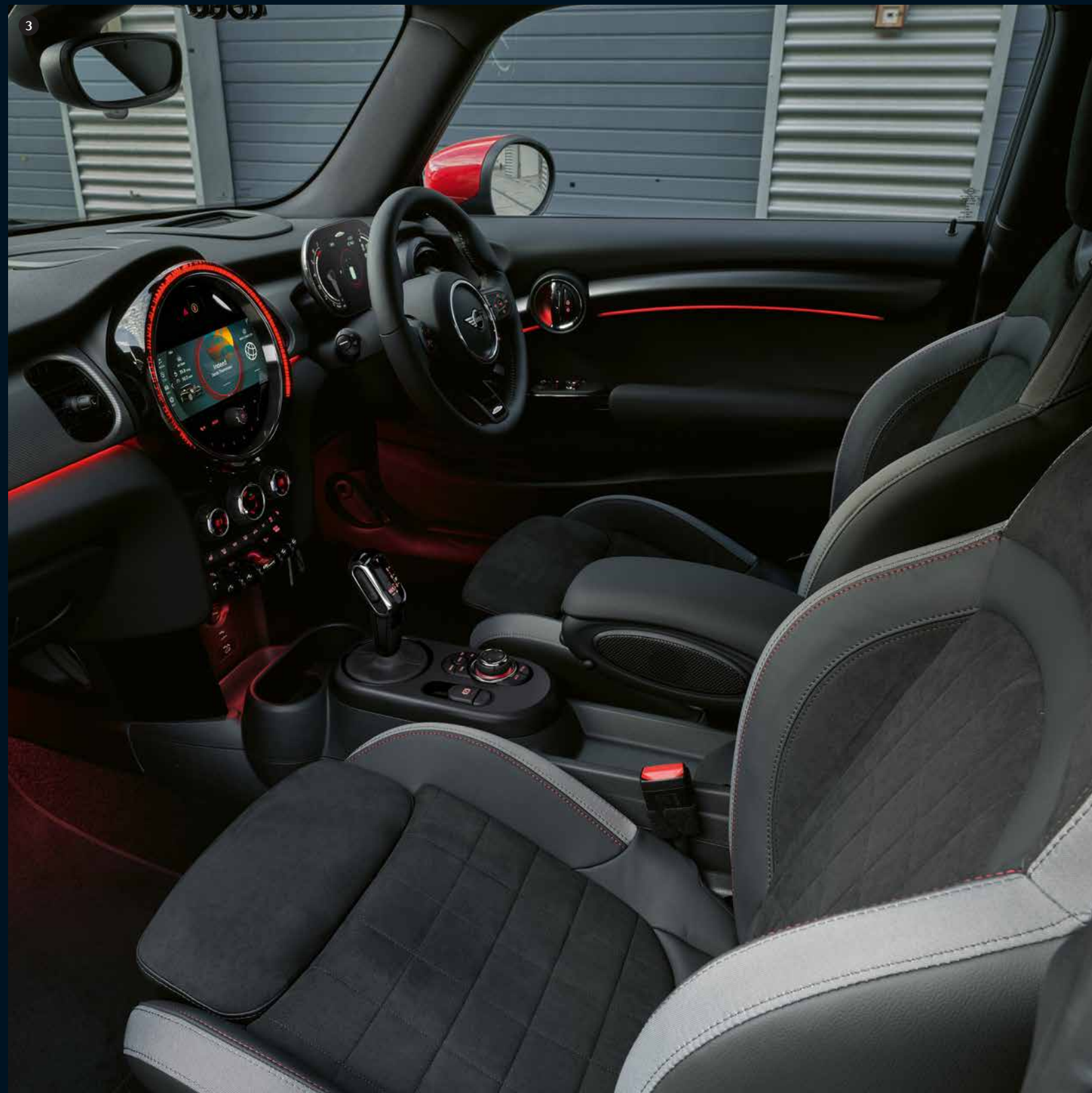

そこは、人生の ポール・ポジション。

ナッパ・レザー・ステアリング (3) を手に体を沈めると、誰もがJCW スポーツ・シートの強いホールド感を実感できる。JCW スポーツ・シートのヘッドレスト下部には、John Cooper Worksであることを証明するロゴが刻まれている。エクスクループなダイナミカ・レザー・コンビネーション カーボン・ブラック (3) は John Cooper Works TRIMで装備可能だ。

スタート時には、センター・ディスプレイにチリ・レッドのJohn Cooper Worksスタート画面が表示される (2)。ヘッド・アップ・ディスプレイ (1) は、関連するすべての走行データを視界内にはっきりと表示。また、そのディスプレイ上では、John Cooper Worksモデル専用で、現在のエンジン回転数、選択されているギア、最適なシフト・ポイントを確認することができる。



洗練された細部が織りなす スポーティなルックス。

強大な力を持つ者には、それを制御する力も必要だ。
そのため、John Cooper Works フロント・スポイラー (2) および
John Cooper Works リア・スポイラー (5) (写真はThe MINI John Cooper Works) には、
速度を高めると同時にダウンフォースを強め、ロード・ホールディングを向上させる力が備わっている。
また、赤い4ピストン・ブレーキ・キャリパー (1) は強力な制動力を発揮する。
そこに印字されたJohn Cooper Worksロゴはモータースポーツ基準による試験済みの品質の証。
このロゴは、スポーティなスタイルのチリ・レッドのサイド・スカットル (4) にも見られる。

The MINI John Cooper WorksおよびThe MINI John Cooper Works Convertibleでは、
John Cooper Works スポーツ・エキゾースト・システムのツイン・テール・パイプをリア・ディフューザーの中央に配置 (3)。
The MINI John Cooper Works ClubmanおよびThe MINI John Cooper Works Crossoverでは、
ツイン・エキゾースト・システムのステンレス・スチール製テール・パイプがそれぞれバンパー外側に統合されている。

あなたを鼓舞する色はどれだ。

日々、勝ちつづけるために、自分らしい色を選ぶ。John Cooper Worksモデルは、あなたの人生を彩る豊富なカラー・バリエーションを用意している。ルーフおよびドア・ミラー・キャップ用のコントラスト・カラーのラインナップには、通常モデルのホワイトとブラックのほかに、John Cooper Worksモデル専用のチリ・レッドも選べる。さらにThe MINI John Cooper WorksとThe MINI John Cooper Works Clubmanで選択可能なマルチトーン・ルーフ・ブルーは、前方に深みのあるソール・ブルーから後方のジェット・ブラックへのグラデーションが胸高鳴る。コンバーチブル・ルーフなら、クラシックなブラックのソフト・トップのほかに、ユニオン・ジャックを織り込んだMINI Yours仕様を選ぶことも可能だ。

詳しくは、mini.jpまで。

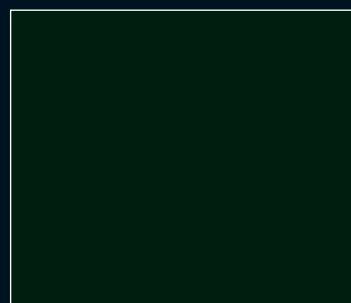

レベル・グリーン：John Cooper Works専用ボディカラー。英国のモータースポーツの伝統へのオマージュでもある、エクスクルーシブな色調のレベル・グリーンは、John Cooper Worksモデル限定カラー。

ルーフ^{*1} & ドア・ミラー・キャップ

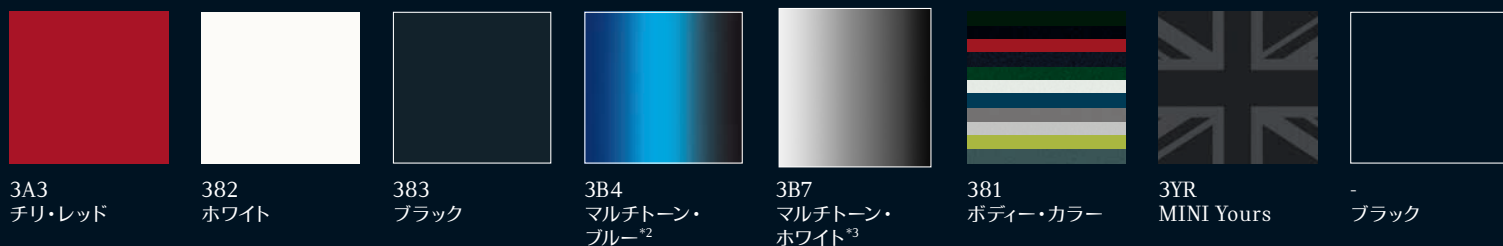

The MINI John Cooper Works Convertible ソフト・トップ

ボディカラー



C19 レベル・グリーン

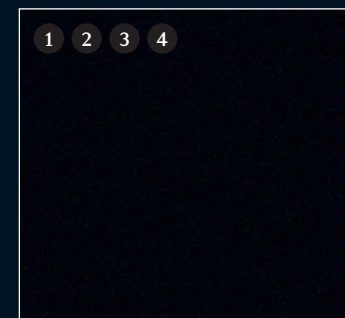

C4R ミッドナイト・ブラック II

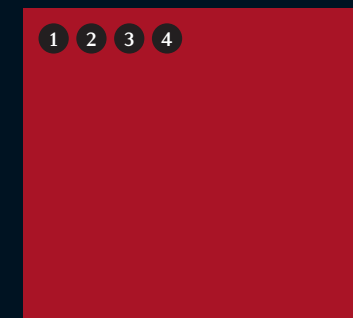

851 チリ・レッド

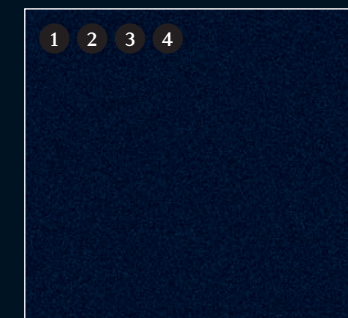

C3Y MINI Yours
エニグマティック・ブラック

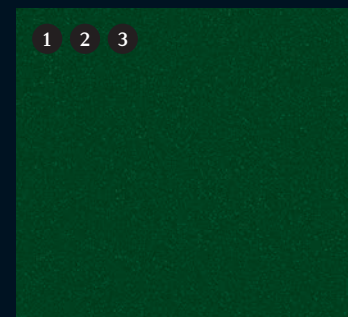

C3B プリティッシュ・レーシング・グリーン

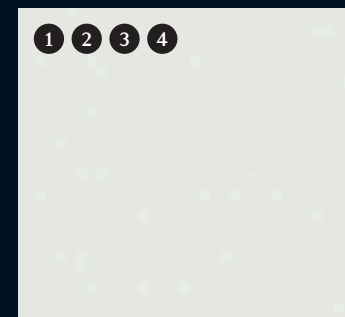

C6A ナノク・ホワイト

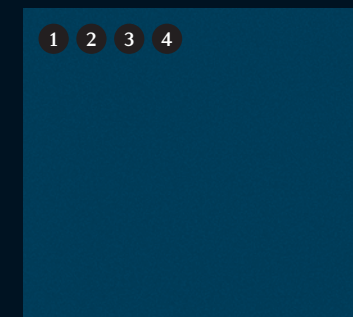

C2M アイランド・ブルー

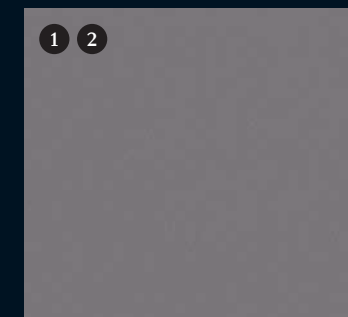

B47 ルーフトップ・グレー

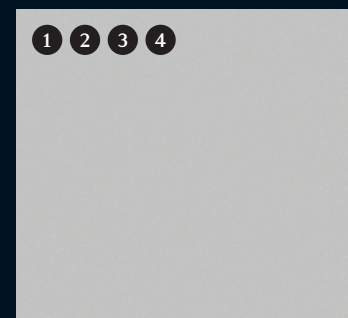

C6B メルティング・シルバー III

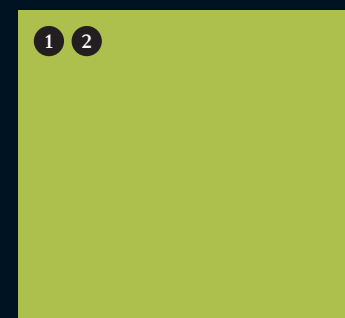

C5H ゼスティエー・イエロー

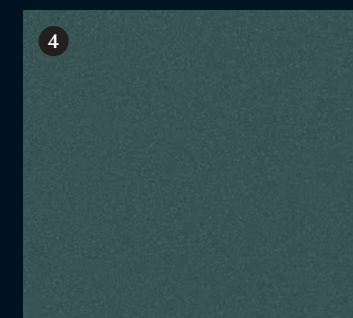

C4L セージ・グリーン

上記のボディカラーをご用意しているモデル：

① The MINI JCW ② The MINI JCW Convertible ③ The MINI JCW Clubman ④ The MINI JCW Crossover

二度見せずにはいられない 個性的なホイール。

希望のホイール・カラーがシルバー、ブラック、もしくは2トーンだったとしても。
John Cooper Worksは、それらすべてを用意することができる。
サイズは17インチから19インチまで、各モデルに合ったものを搭載。

THE MINI JOHN COOPER WORKS AND THE MINI JOHN COOPER WORKS CONVERTIBLE.



2HY 17インチ アロイ・ホイール John Cooper Works
トラック・スポーク ブラック



1TY 18インチ アロイ・ホイール John Cooper Works
サーキット・スポーク 2トーン*

THE MINI JOHN COOPER WORKS CLUBMAN AND THE MINI JOHN COOPER WORKS CROSSOVER.



2WM 18インチ アロイ・ホイール
John Cooper Works グリップ・スポーク シルバー



2WN 18インチ アロイ・ホイール
John Cooper Works グリップ・スポーク ブラック



1NP 19インチ アロイ・ホイール
John Cooper Works サーキット・スポーク 2トーン



刺激的なテスト・ドライブで 未体験の世界へ。

MINI全ラインナップの中で、最もスポーティな走りを愉しめる
John Cooper Works モデル。まずは、その走りを、試乗で体感してほしい。
試乗のお申し込みは、お近くのMINI正規ディーラーまで。
MINIらしい個性と、唯一無二のパワーを載せた一台が、
未だかつて到達できなかった場所へとあなたを誘ってくれるだろう。

詳細は、https://www.mini.jp/ja_JP/home/request/test-drive.htmlへ。

ここが、最高のスリルを 愉しむスタートライン。

最高水準のドライビングを体験できるJohn Cooper Worksの標準装備。
こだわり抜いた多彩な機能と快適性、そして個性を極めたスタイリング。
きっと、このうえない自由を愉しむことができるだろう。

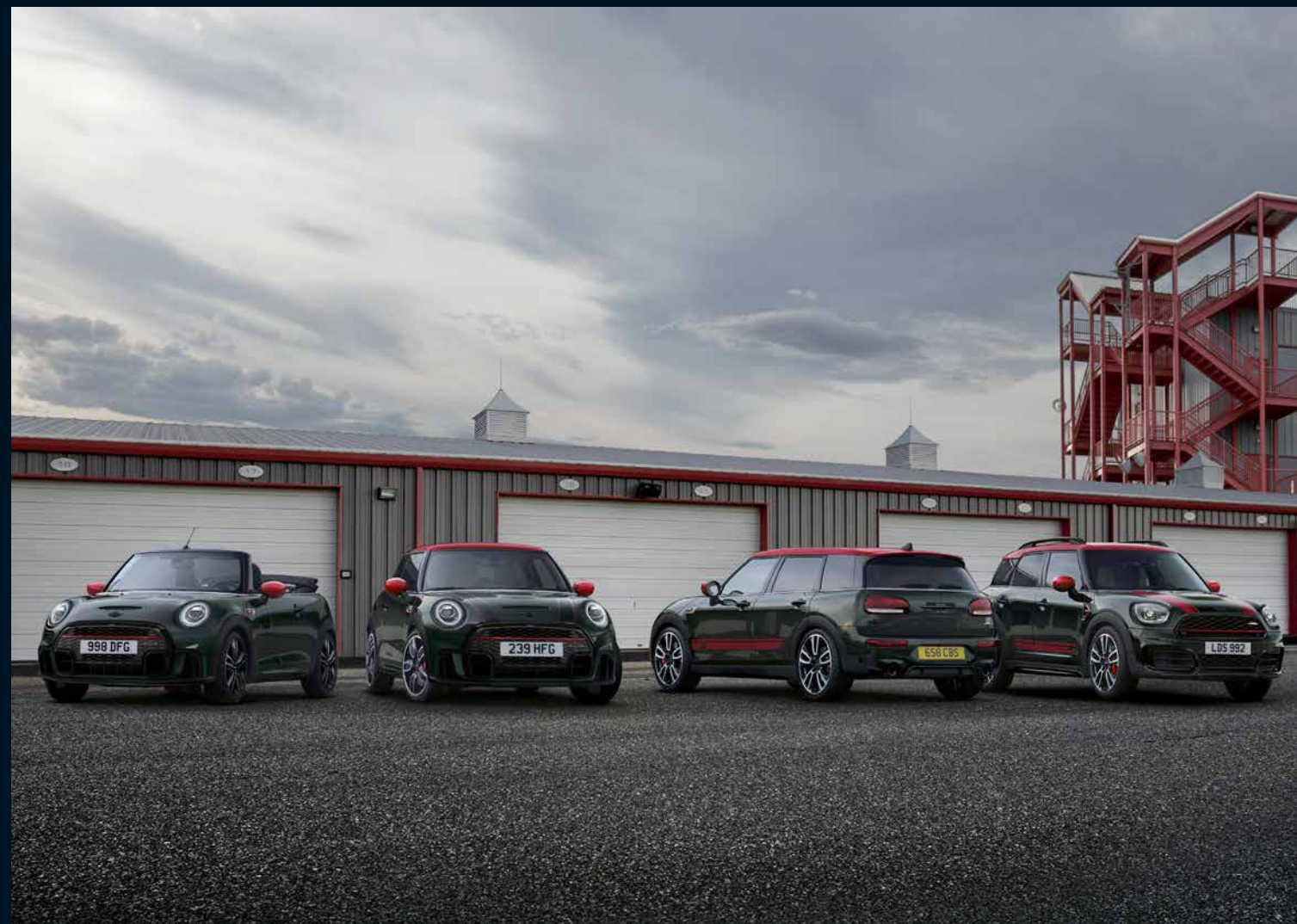

FUNCTION PACKAGE

JOHN COOPER WORKS

PREMIUM PLUS PACKAGE - 装備一覧

エクステリア

LED ヘッドライト*1

LED ヘッドライト (コーナリング・ライト付) *2

電動調節式&電動可倒式 自動防眩ドア・ミラー

ウインド・ディフレクター*3

ハイクロス・ブラック・ルーフ・レール*2

インテリア

アームレスト (フロント)

アームレスト (リア) *2

シート・ヒーター (フロント/左右)

フロント・シート・ハイト・アジャストメント*4

スルー・ローディング・システム*5

自動防眩ルーム・ミラー

ライト・パッケージ

ストレージ・コンパートメント・パッケージ

2ゾーン・オートマチック・エア・コンディショナー

ヘッドライナー・アンスラサイト*6

MINI エキサイトメント・パッケージ*7

アンビエント・ライト*8

セーフティ&セキュリティ

リア・ビュー・カメラ

パーキング・アシスト (PDCフロント&リア含む)

ドライビング・アシスト

(前車接近警告機能、衝突被害軽減ブレーキ、レーン・ディパーチャー・ウォーニング機能)

コンフォート・アクセス

MINI SOS コール

オーディオ/ビジュアル&コミュニケーション

ナビゲーション・システム*9

スマートフォン・インテグレーション
(Apple CarPlay®)

ワイヤレス・チャージング

MINI Connected

MINI APP 接続、リモート・サービス、MINI オンライン (有効期間: 3年間)
テレ・サービス

テクノロジー

MINI ドライビング・モード

ITS スポット対応 ETC車載器システム

ヘッド・アップ・ディスプレイ

マルチ・ディスプレイ・メーター・パネル

アクティブ・クルーズ・コントロール (ストップ&ゴー機能付)

オートマチック・テールゲート・オペレーション
(オープン/クローズ、イージー・オープナー機能付) *2

※車両生産・部品供給などの状況により商品仕様が変更される場合があります。詳細につきましてはお近くのMINI正規ディーラーまでお問い合わせください。

*1 The MINI JCW / The MINI JCW Convertible / The MINI JCW Clubmanでの装備。 *2 The MINI JCW Crossoverでの装備。 *3 The MINI JCW Convertible / The MINI JCW Clubman / The MINI JCW Crossoverでの装備。

*4 The MINI JCW Clubmanでの装備。 *5 The MINI JCW Clubman / The MINI JCW Crossoverでの装備。 *6 The MINI JCW / The MINI JCW Clubman / The MINI JCW Crossoverでの装備。 *7 The MINI JCW Clubman / The MINI JCW Crossoverでの装備。 *8 The MINI JCW / The MINI JCW Convertibleでの装備。

*9 地図データは、ご登録日より3年間、年2回無料で更新できます。更新をディーラーで行う場合は、別途工賃が発生します。詳しくはお近くのMINI正規ディーラーにお問い合わせください。

PRICING - 価格

JOHN COOPER WORKS

Models	THE MINI JCW
¥ 消費税込メーカー希望小売価格 (消費税抜メーカー希望小売価格)	5,160,000 (4,690,909)

TRIMパッケージ概要／価格

ESSENTIAL TRIM	
・17インチ アロイ・ホイール John Cooper Works トラック・スポーク ブラック	●
・18インチ アロイ・ホイール John Cooper Works グリップ・スポーク ブラック	—
・ダイナミカ・クロス・コンビネーション カーボン・ブラック (JCW スポーツ・シート)	●
JOHN COOPER WORKS TRIM	380,000(345,455)
- 17インチ アロイ・ホイール John Cooper Works トラック・スポーク ブラック	—
- 18インチ アロイ・ホイール John Cooper Works サーキット・スポーク 2トーン	●
- 19インチ アロイ・ホイール John Cooper Works サーキット・スポーク 2トーン	—
- ダイナミカ・レザー・コンビネーション カーボン・ブラック (JCW スポーツ・シート)	●
- ピアノ・ブラック・エクステリア	●

PRICING - 価格

JOHN COOPER WORKS

THE MINI JCW CONVERTIBLE	THE MINI JCW CLUBMAN	THE MINI JCW CROSSOVER
5,680,000 (5,163,636)	6,070,000 (5,518,182)	6,470,000 (5,881,818)

●	—	—
—	●	●
●	●	●
380,000(345,455)	280,000(254,545)	280,000(254,545)
●	—	—
—	—	—
—	●	●
●	●	●
●	●	●

●標準装備 —選択不可

※各TRIMの標準装備内容のみを紹介しています。選択可能なオプションに関しては、次ページ以降をご確認ください。











※表示価格にはオプション装着価格、付属品価格、保険料、税金(消費税を除く)、登録に伴う諸費用、リサイクル料金は含まれておりません。別途必要となります。

※記載の仕様、諸元は予告なく変更する場合がありますのでご了承ください(この内容は2023年7月1日現在のものです)。

OPTIONAL EQUIPMENT - MINI オーダー・プログラム

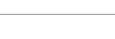
JOHN COOPER WORKS		THE MINI JCW		THE MINI JCW CONVERTIBLE		THE MINI JCW CLUBMAN		THE MINI JCW CROSSOVER		消費税込価格 ¥	消費税抜価格 ¥
		ESSENTIAL	JOHN COOPER WORKS	ESSENTIAL	JOHN COOPER WORKS	ESSENTIAL	JOHN COOPER WORKS	ESSENTIAL	JOHN COOPER WORKS		

ボディ・カラー









851	チリ・レッド			○		○		○		○	0	0
B47	ルーフトップ・グレー			○		○					0	0
C19	レベル・グリーン		●		●		●		●		-	-
C2M	アイランド・ブルー			○		○		○		○	0	0
C3B	プリティッシュ・レーシング・グリーン			○		○		○		○	0	0
C3Y	MINI Yours エニグマティック・ブラック			○		○		○		○	0	0
C4L	セージ・グリーン			○		○		○		○	0	0
C4R	ミッドナイト・ブラック II		○		○		○		○		75,000 89,000 0	68,182 80,909 0
C5H	ゼスティー・イエロー			○		○		○		○	0	0
C6A	ナノク・ホワイト			○		○		○		○	0	0
C6B	メルティング・シルバー III		●	○	●	○	●	○	●	○	0	0

※車両生産・部品供給などの状況により商品仕様が変更される場合があります。詳細につきましてはお近くのMINI正規ディーラーまでお問い合わせください。

OPTIONAL EQUIPMENT - MINI オーダー・プログラム

JOHN COOPER WORKS		THE MINI JCW		THE MINI JCW CONVERTIBLE		THE MINI JCW CLUBMAN		THE MINI JCW CROSSOVER		消費税込価格 ¥	消費税抜価格 ¥
		ESSENTIAL	JOHN COOPER WORKS	ESSENTIAL	JOHN COOPER WORKS	ESSENTIAL	JOHN COOPER WORKS	ESSENTIAL	JOHN COOPER WORKS		

ルーフ & ミラー・キャップ

381	ボディ・カラー・ルーフ & ミラー・キャップ			○				○		○	0	0
382	ホワイト・ルーフ & ミラー・キャップ ^{*1}			○				○		○	0	0
383	ブラック・ルーフ & ミラー・キャップ ^{*2}			○				○		○	0	0
3A3	チリ・レッド・ルーフ&ミラー・キャップ ^{*3}		●	●		●	●	●	●		-	-
3AB	ボディ・カラー・ミラー・キャップ									○	0	0
3BE	ブラック・ミラー・キャップ ^{*2}									○	0	0
3BG	ホワイト・ミラー・キャップ ^{*1}									○	0	0
3BF	チリ・レッド・ミラー・キャップ ^{*3}				●	●					-	-
3B4+	マルチトーン・ルーフ・ブルー &			○							96,000	87,273
3BE	ブラック・ミラー・キャップ ^{*4}									○	103,000	93,636
3B7+	マルチトーン・ルーフ・ホワイト &			○							96,000	87,273
3BE	ブラック・ミラー・キャップ									○	103,000	93,636
3B7+	マルチトーン・ルーフ・ホワイト &			○							96,000	87,273
3BG	ホワイト・ミラー・キャップ ^{*1}									○	103,000	93,636

ソフト・トップ

-	ブラック・ソフト・トップ			●	●						-	-
3YR	MINI Yours ソフト・トップ			○	○						109,000	99,091

*1 ナノク・ホワイト[C6A]との組合せ不可。 *2 ミッドナイト・ブラックII[C4R]との組合せ不可。 *3 チリ・レッド[851]、ゼスティー・イエロー[C5H]との組合せ不可。
*4 チリ・レッド[851]、プリティッシュ・レーシング・グリーン[C3B]、ゼスティー・イエロー[C5H]との組合せ不可。

OPTIONAL EQUIPMENT - MINI オーダー・プログラム

JOHN COOPER WORKS		THE MINI JCW		THE MINI JCW CONVERTIBLE		THE MINI JCW CLUBMAN		THE MINI JCW CROSSOVER		消費税込価格 ¥	消費税抜価格 ¥
		ESSENTIAL	JOHN COOPER WORKS	ESSENTIAL	JOHN COOPER WORKS	ESSENTIAL	JOHN COOPER WORKS	ESSENTIAL	JOHN COOPER WORKS		

ボンネット・ストライプ

327	ホワイト・ボンネット・ストライプ	○	○	○	○					21,000	19,091
329	ブラック・ボンネット・ストライプ	○	○	○	○					21,000	19,091
3AZ	John Cooper Works ボンネット・ストライプ*	○	○	○	○					21,000	19,091
3A7	ブラック・スポーツ・ストライプ					○	○	○	○	34,000	30,909
3A8	レッド・スポーツ・ストライプ					○	○	○	○	34,000	30,909





※車両生産・部品供給などの状況により商品仕様が変更される場合があります。詳細につきましてはお近くのMINI正規ディーラーまでお問い合わせください。

* チリ・レッド [851]、ゼスティー・イエロー [C5H]との組合せ不可。

OPTIONAL EQUIPMENT - MINI オーダー・プログラム

JOHN COOPER WORKS		THE MINI JCW		THE MINI JCW CONVERTIBLE		THE MINI JCW CLUBMAN		THE MINI JCW CROSSOVER		消費税込価格 ¥	消費税抜価格 ¥
		ESSENTIAL	JOHN COOPER WORKS	ESSENTIAL	JOHN COOPER WORKS	ESSENTIAL	JOHN COOPER WORKS	ESSENTIAL	JOHN COOPER WORKS		

ホイール

2HY	17インチ アロイ・ホイール John Cooper Works トラック・スポーク ブラック 7Jx17 205/45 R17		●		●	●					-	-
1TY	18インチ アロイ・ホイール John Cooper Works サーキット・スポーク 2トーン 7Jx18 205/40 R18 (ランフラット・タイヤ)			●							-	-
2WN	18インチ アロイ・ホイール John Cooper Works グリップ・スポーク ブラック 8Jx18 225/40 R18 *1 7.5Jx18 225/50 R18 *2						●		●		-	-
2WM	18インチ アロイ・ホイール John Cooper Works グリップ・スポーク シルバー 8Jx18 225/40 R18 *1 7.5Jx18 225/50 R18 *2						○		○		0	0
1NP	19インチ アロイ・ホイール John Cooper Works サーキット・スポーク 2トーン 8Jx19 235/35 R19 *1 8Jx19 225/45 R19 *2							●		●	-	-

*1 The MINI JCW Clubmanでの装備。*2 The MINI JCW Crossoverでの装備。

● 標準装備 ○ オプション装備

OPTIONAL EQUIPMENT - MINI オーダー・プログラム

JOHN COOPER WORKS		THE MINI JCW		THE MINI JCW CONVERTIBLE		THE MINI JCW CLUBMAN		THE MINI JCW CROSSOVER		消費税込価格 ¥	消費税抜価格 ¥
		ESSENTIAL	JOHN COOPER WORKS	ESSENTIAL	JOHN COOPER WORKS	ESSENTIAL	JOHN COOPER WORKS	ESSENTIAL	JOHN COOPER WORKS		

エクステリア

325	リア・スポイラー	●	●			●	●	●	●	-	-
387	ウィンド・ディフレクター			●	●					-	-
5A2	LED ヘッドライト	●	●	●	●	●	●			-	-
5A4	LED ヘッドライト (コーナリング・ライト付)							●	●	-	-
3AA	ハイクロス・ブラック・ルーフ・レール							●	●	-	-
386	ルーフ・レール	○	○			○	○			34,000	30,909
3L2	ピアノ・ブラック・エクステリア	○	●	○	●	○	●	○	●	41,000 21,000	37,273 19,091
420	プライバシー・ガラス (リア・ガラス) Bピラーより後ろのガラスが濃色になります。	○	○			○	○	○	○	48,000 41,000	43,636 37,273

※車両生産・部品供給などの状況により商品仕様が変更される場合があります。詳細につきましてはお近くのMINI正規ディーラーまでお問い合わせください。

OPTIONAL EQUIPMENT - MINI オーダー・プログラム

JOHN COOPER WORKS		THE MINI JCW		THE MINI JCW CONVERTIBLE		THE MINI JCW CLUBMAN		THE MINI JCW CROSSOVER		消費税込価格 ¥	消費税抜価格 ¥
		ESSENTIAL	JOHN COOPER WORKS	ESSENTIAL	JOHN COOPER WORKS	ESSENTIAL	JOHN COOPER WORKS	ESSENTIAL	JOHN COOPER WORKS		

シート装備

DAE1	ダイナミカ・クロス・コンビネーション カーボン・ブラック (JCW スポーツ・シート)		●		●		●		●		-	-	
GSE1	ダイナミカ・レザー・コンビネーション カーボン・ブラック (JCW スポーツ・シート)			●		●		●		●	-	-	
NEE1	レザー クロス・パンチ カーボン・ブラック (スポーツ・シート フロント/左右)			○		○		○		○	0	0	
NYGK	レザー チェスター サテライト・グレー (スポーツ・シート フロント/左右)			○		○		○		○	34,000 41,000	30,909 37,273	
NYMJ	レザー チェスター モルト・ブラウン (スポーツ・シート フロント/左右)			○		○		○		○	34,000 41,000	30,909 37,273	
TYE1	MINI Yours レザー ラウンジ カーボン・ブラック (スポーツ・シート フロント/左右)			○		○		○		○	68,000	61,818	
465	スルー・ローディング・システム							●	●	●	●	-	-
494	シート・ヒーター (フロント/左右)		●	●	●	●	●	●	●	●	●	-	-

● 標準装備 ○ オプション装備

OPTIONAL EQUIPMENT - MINI オーダー・プログラム

JOHN COOPER WORKS	THE MINI JCW		THE MINI JCW CONVERTIBLE		THE MINI JCW CLUBMAN		THE MINI JCW CROSSOVER		消費税込価格 ¥	消費税抜価格 ¥
	ESSENTIAL	JOHN COOPER WORKS	ESSENTIAL	JOHN COOPER WORKS	ESSENTIAL	JOHN COOPER WORKS	ESSENTIAL	JOHN COOPER WORKS		

インテリア・サーフェス

4BD	ピアノ・ブラック	●	●	●	●	●	●	●	●	—	—
4E8	MINI Yours インテリア・スタイル アルミニウム		○		○					14,000	12,727
4G7	MINI Yours インテリア・スタイル フローズン・ブルー・イルミネーテッド							○		27,000	24,545
4FX	MINI Yours インテリア・スタイル シェーデッド・シルバー・イルミネーテッド								○	27,000	24,545
4GV	MINI Yours インテリア・スタイル ピانو・ブラック・イルミネーテッド							○	○	27,000	24,545
4GX	MINI Yours インテリア・スタイル ファイバー・アロイ・イルミネーテッド							○		34,000	30,909
4G9	John Cooper Works ピانو・ブラック								○	0	0

※車両生産・部品供給などの状況により商品仕様が変更される場合があります。詳細につきましてはお近くのMINI正規ディーラーまでお問い合わせください。

OPTIONAL EQUIPMENT - MINI オーダー・プログラム

JOHN COOPER WORKS	THE MINI JCW		THE MINI JCW CONVERTIBLE		THE MINI JCW CLUBMAN		THE MINI JCW CROSSOVER		消費税込価格 ¥	消費税抜価格 ¥
	ESSENTIAL	JOHN COOPER WORKS	ESSENTIAL	JOHN COOPER WORKS	ESSENTIAL	JOHN COOPER WORKS	ESSENTIAL	JOHN COOPER WORKS		

インテリア

345	クローム・ライン・インテリア					●	●	●	●	—	—
4UR	アンビエント・ライト	●	●	●	●					—	—
4V9	MINI エキサイトメント・パッケージ					●	●	●	●	—	—
4AA	ヘッドライナー・アンスラサイト	●	●			●	●	●	●	—	—
413	ラゲッジ・セパレーション・ネット					○	○	○	○	27,000	24,545
4F6	ピクニック・ベンチ							○	○	21,000	19,091

オーディオ/ビジュアル&コミュニケーション

609	ナビゲーション・システム*	●	●	●	●	●	●	●	●	—	—
-----	---------------	---	---	---	---	---	---	---	---	---	---

*地図データは、ご登録日より3年間、年2回無料で更新できます。更新をディーラーで行う場合は、別途工費が発生します。詳しくはお近くのMINI正規ディーラーにお問い合わせください。

OPTIONAL EQUIPMENT - MINI オーダー・プログラム

JOHN COOPER WORKS	THE MINI JCW		THE MINI JCW CONVERTIBLE		THE MINI JCW CLUBMAN		THE MINI JCW CROSSOVER		消費税込価格 ¥	消費税抜価格 ¥
	ESSENTIAL	JOHN COOPER WORKS	ESSENTIAL	JOHN COOPER WORKS	ESSENTIAL	JOHN COOPER WORKS	ESSENTIAL	JOHN COOPER WORKS		

テクノロジー

–	John Cooper Works スポーツ・サスペンション	●		●		●	●	●	●	–	–
–	フロント・ディファレンシャル・ロック (機械式)					●	●	●	●	–	–
–	イージー・オープナー機能					●	●	●	●	–	–
316	オートマチック・テールゲート・オペレーション (オープン/クローズ、イージー・オープナー機能付)							●	●	–	–
223	アダプティブ・サスペンション	○	●	○	●					68,000	61,818

セーフティ&セキュリティ

–	8エアバッグ	●	●			●	●	●	●	–	–
–	6エアバッグ			●	●					–	–
6A1	オールウェイズ・オープン・タイマー			●	●					–	–

※車両生産・部品供給などの状況により商品仕様が変更される場合があります。詳細につきましてはお近くのMINI正規ディーラーまでお問い合わせください。



TECHNICAL DATA

JOHN COOPER WORKS

Models	THE MINI JCW	THE MINI JCW CONVERTIBLE	THE MINI JCW CLUBMAN	THE MINI JCW CROSSOVER
消費税込メーカー希望小売価格*1 (消費税抜メーカー希望小売価格)	5,160,000 (4,690,909)	5,680,000 (5,163,636)	6,070,000 (5,518,182)	6,470,000 (5,881,818)
駆動方式	前輪駆動	前輪駆動	4輪駆動	4輪駆動
トランスミッション	8速AT	8速AT	8速AT	8速AT
型式	3BA-XRJCWMW	7BA-WJJCWMW	3BA-JZJCWM	7BA-32BS20
ステアリング・ホイール位置	右	右	右	右
定員 名	4	4	5	5

エンジン

型式	B48A20B	B48A20B	B48A20E	B48A20E
種類	4気筒DOHC	4気筒DOHC	4気筒DOHC	4気筒DOHC
総排気量 cm ³	1998	1998	1998	1998
ストローク/ボア mm	94.6/82.0	94.6/82.0	94.6/82.0	94.6/82.0
最高出力 kW/PS/rpm	170/231/5200	170/231/5200	225/306/5000	225/306/5000
最大トルク Nm/rpm	320/1450-4800	320/1450-4800	450/1750-4500	450/1750-4500
加速 0-100km/h ^{*2} 秒	6.1	6.5	4.9	5.1
圧縮比 :1	10.2	10.2	9.5	9.5
燃料供給装置	電子燃料噴射装置	電子燃料噴射装置	電子燃料噴射装置	電子燃料噴射装置
燃料	無鉛プレミアムガソリン	無鉛プレミアムガソリン	無鉛プレミアムガソリン	無鉛プレミアムガソリン
燃料タンク容量 ℓ	44	44	48	61
過給装置	MINI ツインパワー・ターボ	MINI ツインパワー・ターボ	MINI ツインパワー・ターボ	MINI ツインパワー・ターボ
燃料消費率 km/ℓ (国土交通省審査値) ^{*3}				
 JC08モード	15.5	—	13.5	—
 WLTCモード ^{*4}	13.7	—	11.7	—
市街地モード	9.9	—	8.5	—
郊外モード	14.2	—	11.9	—
高速道路モード	16.0	—	13.9	—

TECHNICAL DATA

JOHN COOPER WORKS

Models	THE MINI JCW	THE MINI JCW CONVERTIBLE	THE MINI JCW CLUBMAN	THE MINI JCW CROSSOVER
全長 mm	3880	3880	4275	4315
全幅 mm	1725	1725	1800	1820
全高 mm	1430	1415	1470	1595
ホイールベース mm	2495	2495	2670	2670
車両重量 kg	1290	1400	1600	1670
トランク容量 ℓ	211-731	215-160(オープン時)	360-1250	450-1390
最小回転半径 m	5.3	5.3	5.5	5.4
最低地上高 mm	143	115	141	165

タイヤ/ホイール

タイヤサイズ フロント/リア	205/45 R17	205/45 R17	225/40 R18	225/50 R18
ホイールサイズ フロント/リア	7Jx17	7Jx17	8Jx18	7.5Jx18
ホイール材質	アロイ	アロイ	アロイ	アロイ

*1 メーカー希望小売価格は、Essential TRIM 装備車の価格となります。
*2 欧州仕様車値
*3 燃料消費率（国土交通省審査値）は、定められた試験条件のもとでの値です。実際の走行時には、この条件（気象、道路、車両、運転、整備などの状況）が異なりますので、それに応じて燃料消費率が異なります。
*4 WLTCモードは、1) 信号や渋滞等の影響を受ける比較的低速な走行を想定した市街地モード、2) 信号や渋滞等の影響をあまり受けない走行を想定した郊外モード、3) 高速道路等での走行を想定した高速道路モードを各々の平均的な使用時間配分で構成した国際的走行モードです。

● 製造事業者：BMW AG
● 実際の車両の全高は、仕様や積載条件により、諸元値と異なる場合があります。
● 車両重量は、標準装備を装着した状態で計測された値です。オプション装備が追加されると、重量はこの値よりも大きくなります。

● エア・コンディショナー冷媒はR1234yf（環境影響度GWP1）をThe MINI JCW、The MINI JCW Convertible、The MINI JCW Clubmanでは480g(±15g)、The MINI JCW Crossoverでは500g(±15g)使用しています。カーエアコン冷媒は、フロン排出国制法において2023年度までにGWP150以下（対象の乗用車における国内向け年間出荷台数の加重平均値）にすることを求められています。
● 記載の仕様、諸元は予告なく変更する場合がありますのでご了承ください（この内容は2023年7月1日現在のものです）。

MINI AUTO LOAN.

選べる、2つの据置型ローン・プログラム。

MINIの据置型ローンは、あらかじめメーカー希望小売価格の一部を、最終回のお支払として据え置くことで、月々のお支払を軽減できるローン・プログラムです。「MINIバリューローン」と「MINIフューチャーバリューローン」から、あなたに合ったプランをお選びいただけます。

MINIバリューローン

ローン設定時に据置額を自分の希望するバランスに決められます。据置額が自由に設定可能*1なため、毎月のお支払額をライフプランに合わせて調整できます。

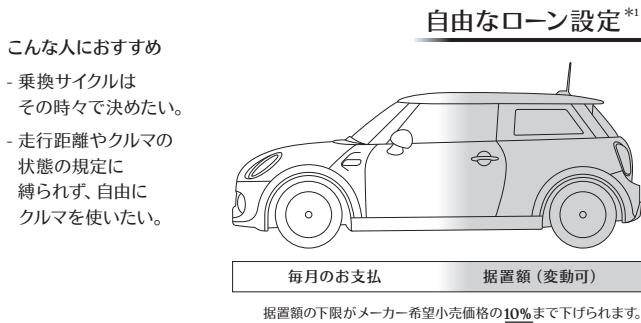

最終回は次の4つのプランからお選びいただけます。

- ① 下取り清算によるお乗換
- ② 据置額の再ローン契約 (MINIバリューローン・プラス*2)
- ③ 据置額の一括払い (口座引落)
- ④ 売却によるご清算

*1 ご設定には定められた範囲がございます。 *2 再ローンの適用金利はその時点で当社の定める実質年率になり、ご契約時に与信審査がございます。

*3 車両状態ならびに走行距離がローン契約時に定めた保証条件を満たさない場合、据置額保証は対象外となり、規定に基づきご清算が必要です。詳細はMINI正規ディーラーにてご確認ください。

MINI STANDARD LOAN & MINI ACCESSORY LOAN.

MINIファイナンシャル・サービスでは、最長10年120回のスタンダードローンのほか、アクセサリパーツ専用の最長4年48回のローンもご用意。いずれのローンも頭金の有無やボーナス加算設定などのアレンジが可能です。

MINIフューチャーバリューローン

MINIが将来の市場価格を勘案して据置額を保証。つまり据置額は固定です。数年後、追加のお支払なく、新しいMINIへの乗換も可能です*3。

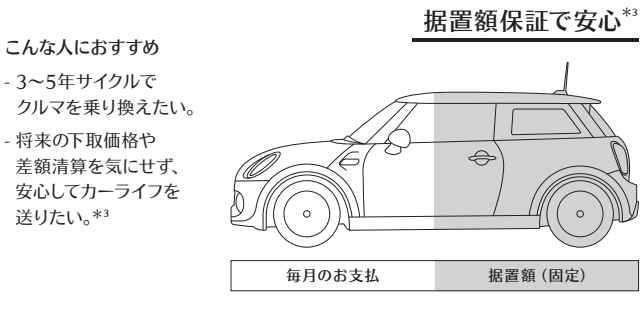

最終回は次の4つのプランからお選びいただけます。

- ① 新しいMINIへお乗換*3
- ② 据置額の再ローン契約 (MINIバリューローン・プラス*2)
- ③ 据置額の一括払い (口座引落)
- ④ 車両返却*3

MINI WARRANTY +.

新車保証と合わせて、5年間の車両保証を実現

あなたのエキサイティングなMINIライフを長期にわたってサポートするプログラム、それが「MINI WARRANTY +. (MINI新車延長保証プログラム)」です。MINIの新車保証(3年間)の終了後も、保証対象箇所に不具合が生じた場合、最長2年間、無償修理をご提供いたします。延長保証期間中は、路上でのトラブルをサポートするMINIエマージェンシー・サービスをご利用いただけます。さらに、初度登録日から3年間、タイヤ&ホイール補償が付帯されますので安心です。

万一の故障も安心の無償修理

保証対象箇所に万一不具合が生じても、MINI WARRANTY +.があれば無償修理を受けることができます。予期せぬ故障による出費をカバーできるので安心です。

延長保証対象箇所の例

- パワー・ウィンドウ
- シートベルト
- リモート・コントロール/ドア・ロック
- 電動ドア・ミラー
- エアバッグ
- エア・コンディショナー
- エンジン/トランスミッション
- オーディオ

※標準装備の機能的な部品が保証対象となります。

※経時劣化・損耗する部位 (消耗部品、油脂類、ゴム部品等) に関する磨耗・損傷・劣化は、延長保証の対象となりません。その他延長保証が適用されない事項につきましては、保証書をご確認ください。

詳しくは、MINI正規ディーラー、またはMINIカスタマー・インタラクション・センターへ

※サービスや特典は、予告なく変更となる場合がございますのでご了承ください。

※IP電話は、一部繋がらない場合があります。また、海外からはご利用いただけません。

MINI自動車保険.

MINI自動車保険はMINIオーナーのために設計されたオリジナル保険です。充実した補償にプレミアムなサービスをプラス。MINI自動車保険で、さらに笑顔に、そして自分らしく。

MINIオリジナルサービス

- MINI EXTRA CARE
フロント・ガラスとドア・ミラーを補償する「MINI EXTRA CARE」が無償で付帯されます。
- MINIエマージェンシー・サービス (PREMIUM)
MINIエマージェンシー・サービスの対象のお客様は、「MINIエマージェンシー・サービス (PREMIUM)」がご利用いただけます。
- MINI SOSコール
- 新車提供サービス
- 認定中古車提供サービス
- 代車優遇サービス
- BMW Group保険センター
- レジャー用レンタカー提供サービス

特色あるプラン

- ローンプラン
- 新車プラン

信頼の事故サポート 緊急サービス

- BMW Group安心ダイヤル
- 緊急サービス (ロードサービス)

MINI CARD.

メンバーだけの特典満載で、MINIライフの楽しさ全開!

新規入会特典としてMINIクーポンやポイントをプレゼント。さらに、MINIオリジナル・グッズと交換、キャッシュバックなどが可能なMINI Card Point Program、路上故障時の24時間365日対応の電話サポートなど、メンバー様用の特典・サービスが盛り沢山です。

MINI CARDサービス

- エクストラポイント
特定の加盟店でポイントがプラス

通常	1,000円ごとに1ポイント
MINI正規ディーラー	1,000円ごとに2ポイント
ETCカードご利用	1,000円ごとに2ポイント
全国のセブン-イレブンとローソン	1,000円ごとに11ポイント

- バリューバック

MINI正規ディーラーで、商品やサービスの購入時にMINI Cardをご利用いただくと、お持ちのポイント内でご指定のポイント数を1ポイント5円に換算し、後日キャッシュバックいたします。

カードの種類&年会費

- MINI Card本会員：4,191円 (税込)
- MINI Card家族会員：335円 (税込) / 1名様につき
- MINI ETC Card：年会費無料 / 新規発行手数料：1,100円 (税込)



MINI Card



MINI ETC Card

※サービスや特典は、予告なく変更となる場合がございますのでご了承ください。

※MINI Cardの券面デザインは5種類の中からお選びいただけます。

MINI TLC. エキサイティングな走りをやさしくケアする。

MINI TLC. (TENDER LOVING CARE) は、愛のこもったやさしいケア。MINI TLC. は、文字通り、MINIのエキサイティングな走りをやさしくケアするサービス・パッケージです。新車のMINI購入登録時に所定の加入料をお支払いいただくだけで、3年間（距離無制限）もの長期にわたりメンテナンスをサポートし、クルマにかかる維持費を大幅に軽減します。例えば3年プランの場合、年間走行距離が15,000km以下で、オイル・サービスが1年ごと車検時を含む3回適用されます。適切なメンテナンス時期をドライバー自身が把握でき、各部品の交換もロングスパンのMINIは、もともとメンテナンス・コストがかからないクルマです。でも、MINI TLC. なら、さらにおトクにMINIのベスト・コンディションが維持できます。

MINI TLC. 【主なサービス内容】

	対象期間	3年
法定点検	法定1年定期点検	法定1年定期点検×2回
メンテナンス	エンジン・オイル／フィルター交換	CBSに準じる ^{*1}
	マイクロ・フィルター交換	CBSに準じる ^{*1}
	スパーク・プラグ交換	CBSに準じる ^{*1}
	エア・クリーナー・エレメント交換	CBSに準じる ^{*1}
	車両チェック (MINI 指定点検)	CBSに準じる ^{*1}
	AdBlue [®] の補充	CBSに準じる ^{*1 *2}
	ブレーキ液交換	×1回
	ワイパー・ブレード交換 (スタンダード・パックのみ)	×2回

*1 CBS (コンディション・ベスト・サービス) メンテナンスの時期は、CBSがお知らせします。

*2 AdBlue[®]の補充は法定1年定期点検ごと、あるいは警告灯が点灯した場合。

※サービス内容はモデルにより適用されない項目があります。また、法定2年定期点検および継続検査 (車検) に関わる点検、測定検査費用、法定費用は本パッケージに含まれません。

※CBS搭載モデルの表示形態はモデルによって異なります。 ※MINI TLC. のお申込、および加入料のお支払は、新車のMINI登録後1年以内に、MINI正規ディーラーにて行ってください。

※MINI TLC. のサービスを受ける際、MINIの持ち込み、引き取りは、お客様ご自身でお願いします。 ※MINI TLC. の詳細は、お近くのMINI正規ディーラーまでお問い合わせください。



本カタログに掲載の写真は、
日本仕様のモデルとは細部で異なる場合があります。
また、一部オプション装備を含んでいる場合があります。
実際の色と異なる場合があります。
本カタログに掲載の価格は消費税込みの価格を
表示しています。

記載事項および写真の著作権は、BMW AG（ドイツ）
およびビー・エム・ダブリュー株式会社に帰属します。
無断転載を禁じます。

詳細につきましてはお近くのMINI正規ディーラーに
お問い合わせください。

MINIカスタマー・インタラクション・センター
0120-3298-14
mini.jp

 [facebook.com/mini.japan](https://www.facebook.com/mini.japan)

 twitter.com/mini_japan

 [instagram.com/mini_japan](https://www.instagram.com/mini_japan)

MINI-JCW 013